



**Національна академія наук України**

**Науково-дослідний центр індустріальних проблем розвитку**

**АНАЛІТИЧНА ДОВІДКА**

(презентація)

**Формування стратегічних орієнтирів забезпечення економічної безпеки України**

**ДО КРУГЛОГО СТОЛУ**

**«Основні пріоритети забезпечення фінансово-економічної безпеки України»**

Харків – 2017

### Система економічної безпеки країни

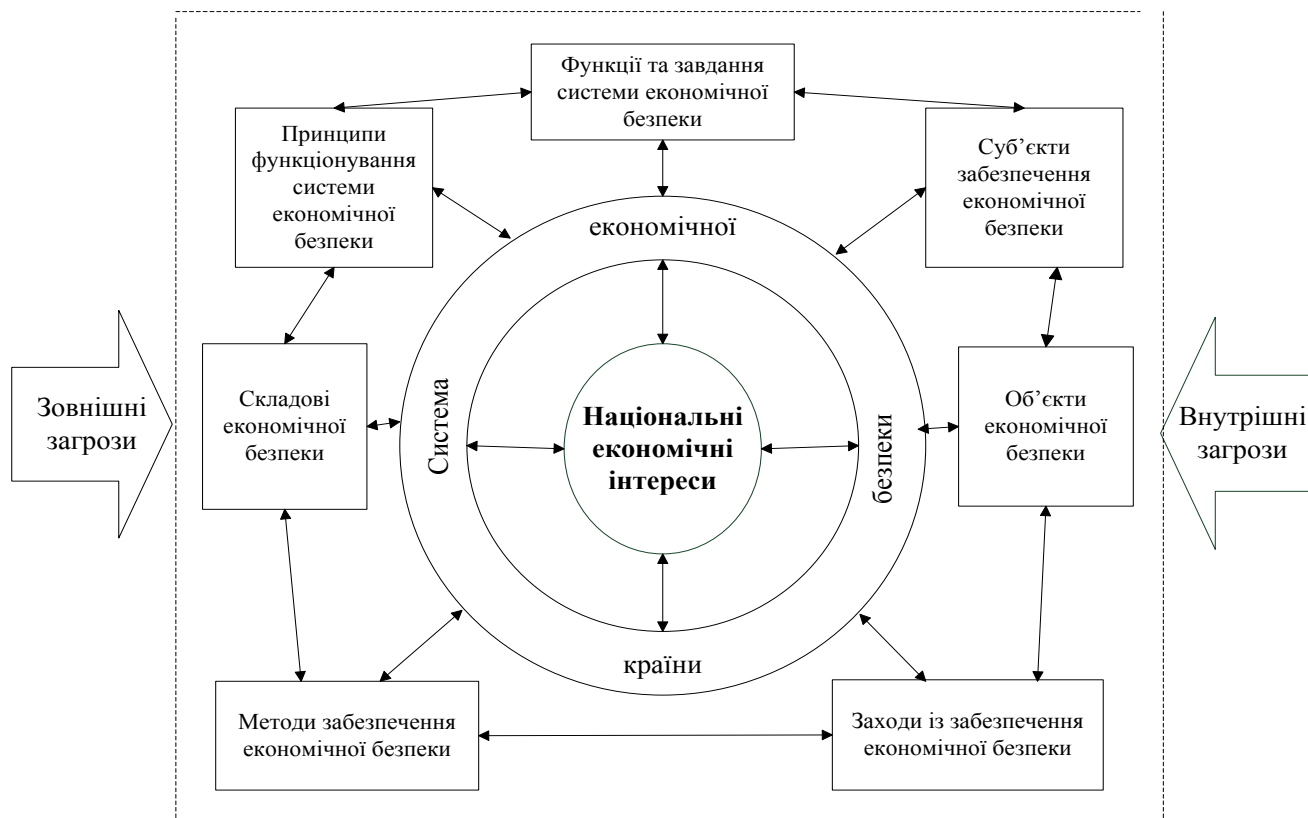

### Структура поняття «економічна безпека країни»

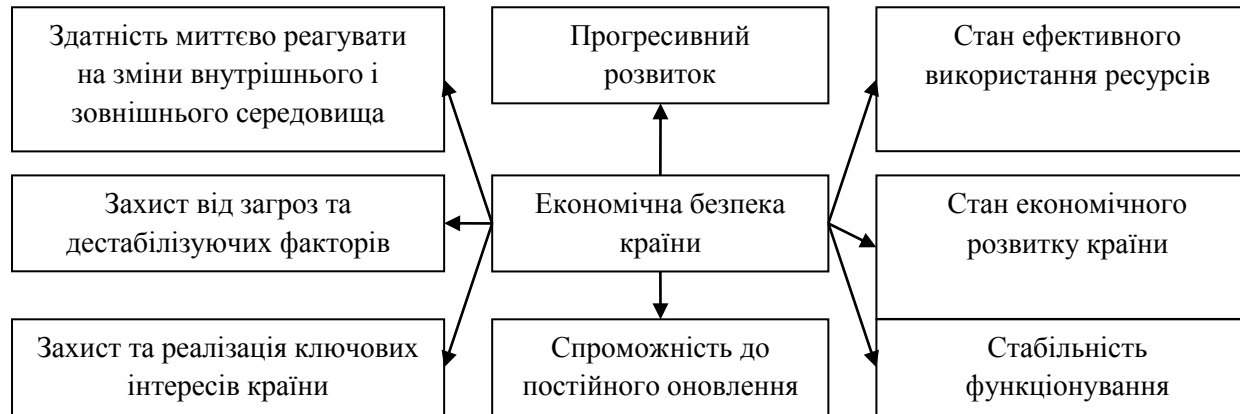

### Семантична мережа поняття «Безпека національної економіки»



### Класифікація загроз національним економічним інтересам

Класифікаційна ознака	Класи загроз
Місце виникнення	Внутрішні, зовнішні
Ступінь небезпеки	Особливо небезпечні, небезпечні
Можливість здійснення	Реальні, потенційні
Масштаби здійснення	Загальнонаціональні, локальні, індивідуальні
Тривалість дії	Тимчасові, постійні; короткострокові і довгострокові
Сфера спрямування	Виробничі, фінансові, експортно-імпорні, технологічні, інституційні, соціально-економічні, демографо-економічні, воєнно-економічні, еколого-економічні, інші
Характер спрямування	Прямі, непрямі
Ставлення до них	Об'єктивні, суб'єктивні
Ймовірність виникнення	Реальні і потенційні, малоймовірні і високоймовірні
Можливість управління	Керовані, некеровані
Сфера прояву	Економічна, політична, соціальна, духовна

### Структурно-логічна схема наукового дослідження проблеми

Етапи	Деталізація етапу
1.	Оцінювання безпеки економіки країн світу
2.	Діагностування проблем в забезпеченні економіки країни
3.	Кластеризація країн світу за рівнем сформованості економічної безпеки
4.	Сценарне моделювання забезпечення економіки країни
5.	Визначення пріоритетності складових економічної безпеки країни та її загроз
6.	Формування заходів забезпечення економіки країни

### Послідовність оцінювання рівня безпеки економіки країни

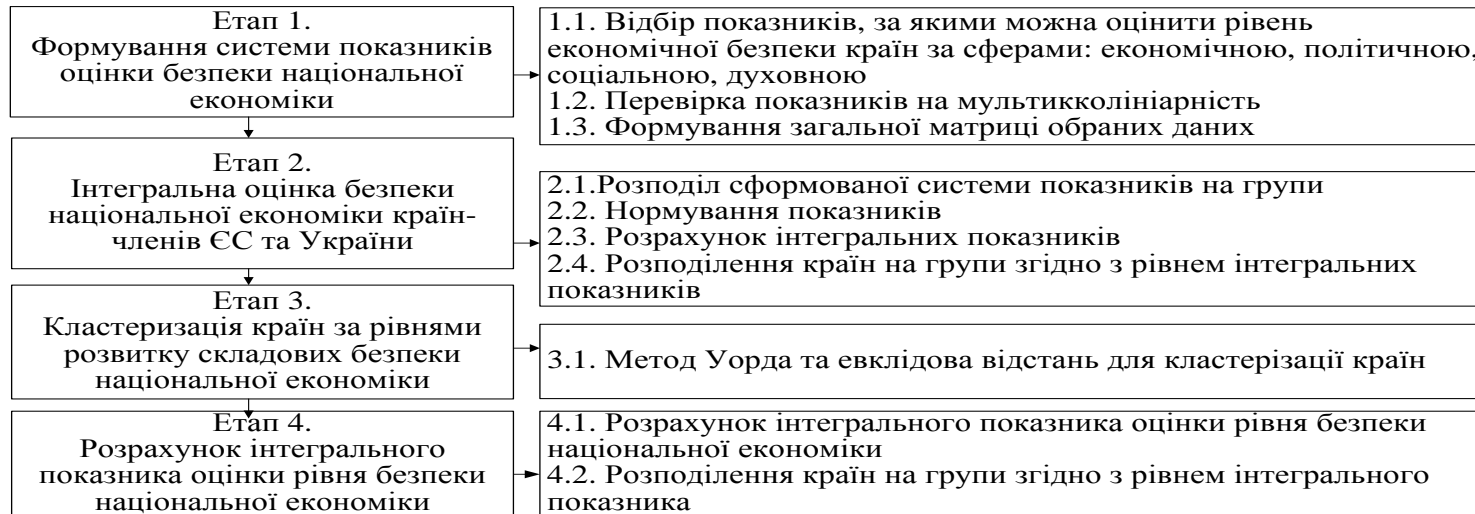

**Методичний підхід до оцінювання рівня економічної безпеки країни**

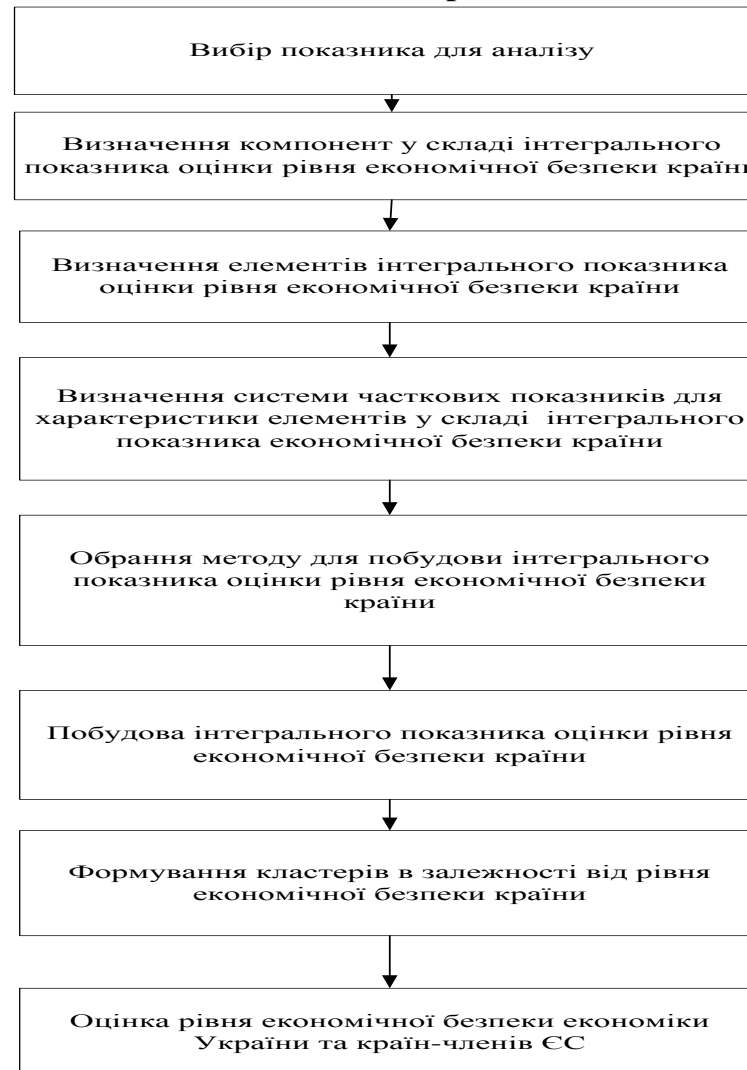

**ПЛАКАТ 6**

**Порівняння рейтингу України з країнами ЄС за Інтегральним показником економічної безпеки країни**

Країна	Роки											
	2011		2012		2013		2014		2015		2016	
	індекс	ранг	індекс	ранг	індекс	ранг	індекс	ранг	індекс	ранг	індекс	ранг
Австрія	0,663	5	0,688	4	0,646	5	0,636	5	0,658	5	0,552	9
Бельгія	0,621	6	0,633	6	0,559	9	0,543	9	0,535	10	0,544	10
Болгарія	0,295	25	0,320	25	0,200	25	0,211	25	0,237	24	0,201	25
Великобританія	0,602	8	0,594	9	0,529	10	0,543	10	0,557	9	0,581	8
Греція	0,250	27	0,259	27	0,164	26	0,198	27	0,214	27	0,169	28
Данія	0,699	4	0,773	2	0,713	3	0,731	2	0,738	2	0,723	1
Естонія	0,469	16	0,500	16	0,407	15	0,424	14	0,465	15	0,418	16
Ірландія	0,581	10	0,620	8	0,585	7	0,596	7	0,646	6	0,666	5
Іспанія	0,506	13	0,527	14	0,458	12	0,471	12	0,516	12	0,518	11
Італія	0,442	17	0,451	19	0,374	12	0,361	19	0,366	20	0,378	17
Кіпр	0,349	23	0,367	24	0,223	24	0,209	26	0,226	25	0,243	24
Латвія	0,324	24	0,389	23	0,304	23	0,357	20	0,371	19	0,334	22
Литва	0,405	22	0,431	21	0,327	21	0,353	21	0,347	21	0,320	21
Люксембург	0,604	7	0,631	7	0,569	8	0,582	8	0,592	8	0,607	6
Мальта	0,418	20	0,435	20	0,359	20	0,385	18	0,410	17	0,457	15
Нідерланди	0,727	2	0,567	11	0,676	6	0,677	4	0,689	4	0,702	2
Німеччина	0,602	9	0,639	5	0,593	6	0,616	6	0,634	7	0,593	7
Польща	0,419	19	0,464	17	0,366	19	0,417	16	0,415	16	0,369	20
Португалія	0,490	14	0,529	13	0,457	13	0,453	13	0,482	14	0,469	14
Румунія	0,199	28	0,235	28	0,093	28	0,151	28	0,143	28	0,194	27
Словаччина	0,431	18	0,463	18	0,374	18	0,340	22	0,343	22	0,378	18
Словенія	0,488	15	0,525	15	0,453	14	0,407	17	0,407	18	0,375	18
Угорщина	0,408	21	0,413	22	0,310	22	0,320	23	0,257	23	0,268	23
Фінляндія	0,724	3	0,748	3	0,735	2	0,727	3	0,708	3	0,675	3
Франція	0,545	12	0,581	10	0,399	16	0,417	15	0,518	11	0,490	13
Хорватія	0,276	26	0,300	26	0,157	27	0,221	24	0,218	26	0,197	26
Чехія	0,550	11	0,560	12	0,468	11	0,481	11	0,515	13	0,507	12
Швеція	0,773	1	0,799	1	0,761	1	0,753	1	0,754	1	0,673	4
Україна	0,090	29	0,149	29	0,074	29	0,075	29	0,079	29	0,025	29

**Діаграма розподілу країн-членів ЄС та України за  
Інтегральним показником економічної безпеки країни у 2016 р.**

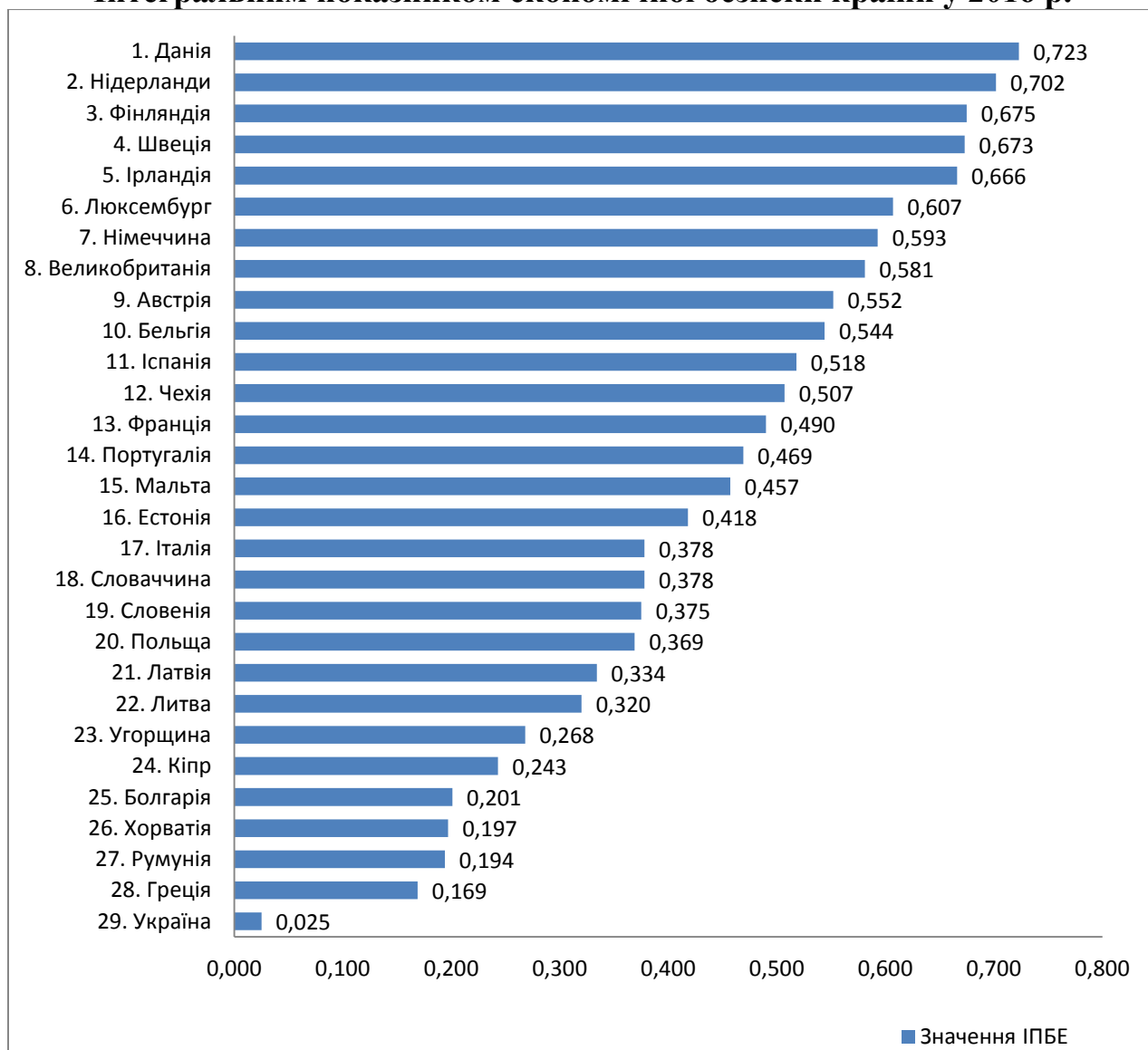



## Розподіл країн світу та України залежно від рівня розвитку економічної безпеки

Кластер	Граничні значення інтегрального показнику економічної безпеки	Розшарування країн					
		2011 р.	2012 р.	2013 р.	2014 р.	2015 р.	2016 р.
1	0,62 – 1	Австрія, Бельгія, Данія Нідерланди, Фінляндія, Швеція,	Австрія Бельгія Данія Ірландія Люксембург Німеччина Фінляндія Швеція	Австрія Данія Нідерланди Фінляндія Швеція	Австрія Данія Нідерланди Німеччина Фінляндія Швеція	Австрія Данія Ірландія Нідерланди Німеччина Фінляндія Швеція	Данія Ірландія Нідерланди Фінляндія Швеція
2	0,39 – 0,61	Великобританія Естонія, Ірландія Іспанія Італія Литва Люксембург Мальта Німеччина Польща Португалія Словаччина Словенія Угорщина Франція Чехія	Великобританія Естонія Іспанія Італія Латвія Литва Мальта Нідерланди Польща Португалія Словаччина Словенія Угорщина Франція Чехія	Бельгія Великобританія Естонія Ірландія Іспанія Люксембург Німеччина Португалія Словенія Франція Чехія	Бельгія Великобританія Естонія Ірландія Іспанія Люксембург Мальта Польща Португалія Словенія Франція Чехія	Бельгія Великобританія Естонія Іспанія Люксембург Мальта Польща Португалія Словенія Франція Чехія	Австрія Бельгія Великобританія Естонія Іспанія Люксембург Мальта Німеччина Португалія Франція Чехія Італія Словаччина Словенія
3	0 – 0,38	Болгарія Греція Кіпр Латвія Румунія Хорватія Україна	Болгарія Греція Кіпр Румунія Хорватія Україна	Болгарія Греція Італія Кіпр Латвія Литва Мальта Польща Румунія Словаччина Угорщина Хорватія Україна	Болгарія Греція Італія Кіпр Латвія Литва Румунія Словаччина Угорщина Хорватія Україна	Болгарія Греція Італія Кіпр Латвія Литва Румунія Словаччина Угорщина Хорватія Україна	Болгарія Греція Кіпр Латвія Литва Польща Румунія Угорщина Хорватія Україна

## ПЛАКАТ 9

### Рейтингова оцінка України та країн-членів ЄС за динамічними змінами значень Інтегрального показника рівня економічної безпеки країни у 2011-2016 рр.

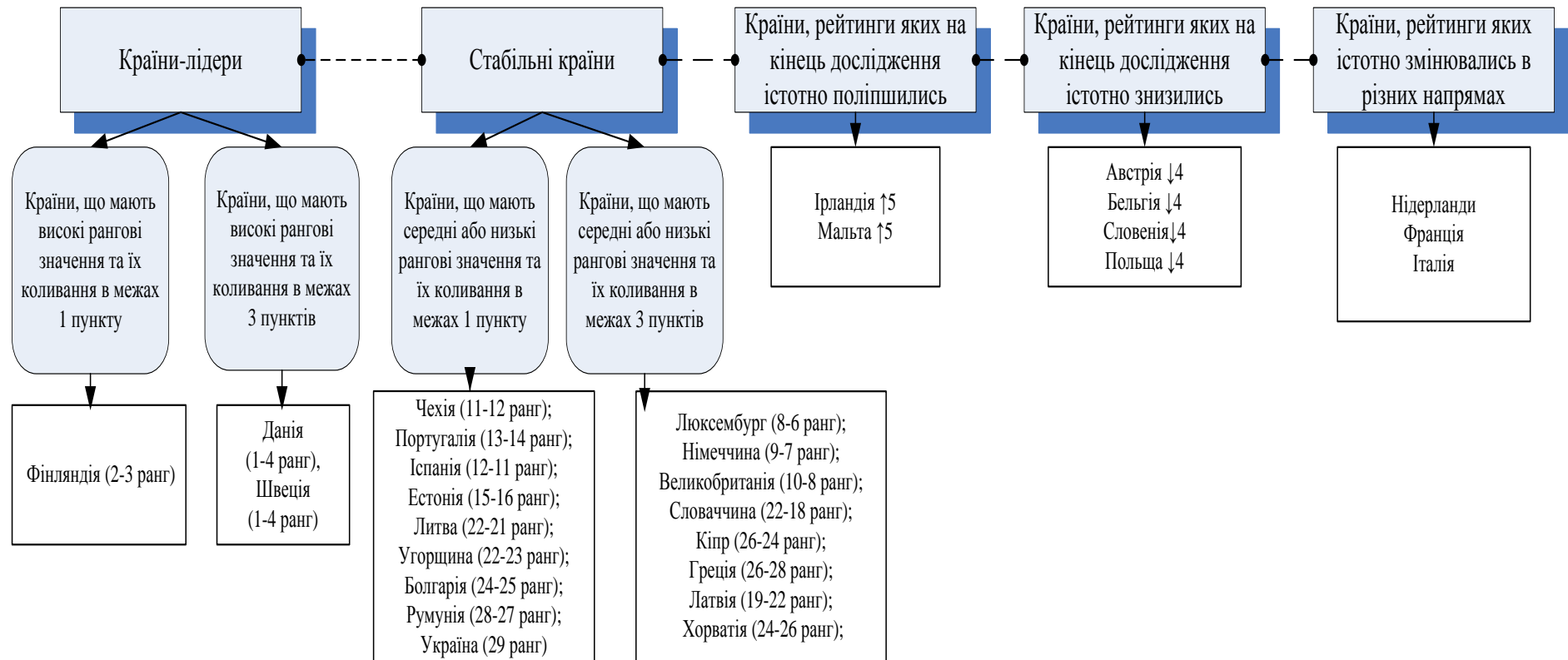

**Узагальнена технологія виявлення проблемних напрямів формування економічної безпеки країни та визначення пріоритетів її розвитку**

Етап	Послідовність дій
1. Оцінка економічної безпеки країни	1.1. Збір інформації 1.2. Якісна та кількісна оцінка 1.3. Ідентифікація проблем
2. Побудова когнітивної карти проблемної ситуації забезпечення економічної безпеки	2.1. Структуризація ситуації (виділення внутрішніх і зовнішніх факторів, основних та управляючих факторів, групування факторів за блоками) 2.2. Визначення взаємовідношення причинності між блоками та факторами 2.3. Побудова когнітивної карти (знакового орграфа) 2.4. Корегування когнітивної карти
3. Побудова когнітивної моделі проблемної ситуації	3.1. Визначення стратегічної цілі та пріоритетних задач з урахуванням виявлених проблем 3.2. Визначення та аналіз особливостей когнітивної моделі 3.3. Визначення сили впливу та взаємного впливу між факторами когнітивної моделі 3.4. Побудова матриці погодженості між факторами когнітивної моделі 3.5. Перевірка когнітивної моделі на адекватність та стійкість
4. Побудова імітаційної моделі забезпечення економічної безпеки країни	4.1. Визначення стратегічної цілі та пріоритетних задач з урахуванням виявлених проблем 4.2. Встановлення зв'язку між вхідними і вихідними показниками 4.3. Визначення та аналіз особливостей імітаційної моделі 4.4. Побудова імітаційної моделі 4.5. Перевірка імітаційної моделі на адекватність та стійкість
5. Сценарне моделювання розвитку проблемної ситуації забезпечення економічної безпеки країни	5.1. Визначення границь можливої зміни цільових основних і управляючих факторів 5.2. Побудова сценаріїв формування економічної безпеки країни 5.3. Вибір найбільш реального сценарію розвитку процесу забезпечення економічної безпеки країни
6. Вибір напрямків та заходів згідно з реалізацією обраного сценарію розвитку проблемної ситуації	6.1. Вибір оптимальних напрямків щодо реалізації сценарію розвитку ситуації 6.2. Розробка комплексу заходів забезпечення економічної безпеки країни

Когнітивна карта впливу факторів на економічну безпеку країни

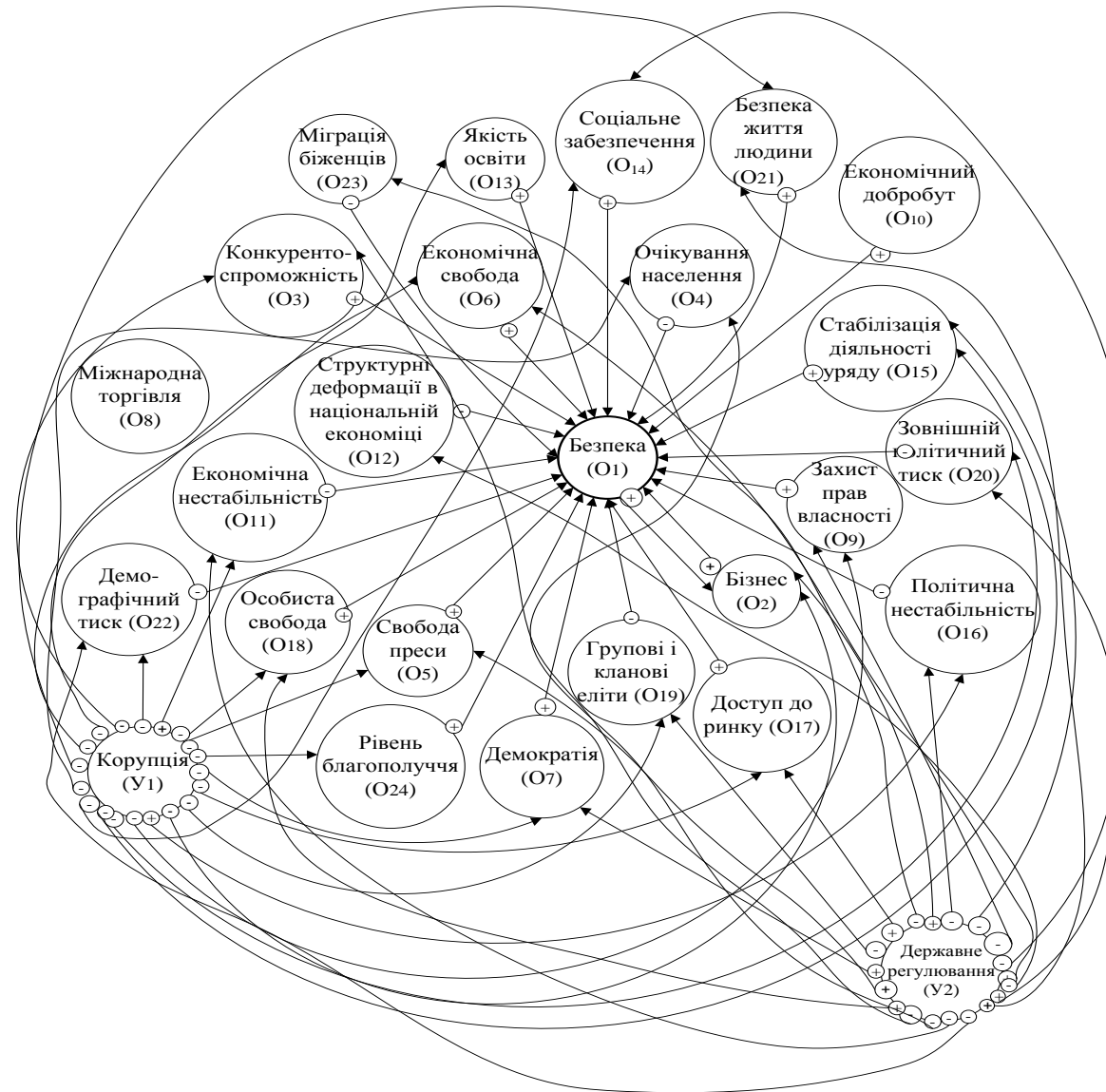

## Система реалізації взаємозв'язків когнітивного моделювання

Взаємозв'язок складових когнітивної моделі	Корупція			Державне регулювання			Загальна зміна показника
	Початкове значення	Імпульс	Результат	Початкове значення	Імпульс	Результат	
Базовий	2,4	4,4	0,2952	-0,75	-13,9	0,2925	0,5877
Досягнення Україною показників країни-репрезентанта другого кластера країн за рівнем економічної безпеки (Португалії)	6,3	-	0,6384	1,53	-	0,34134	0,97974
Досягнення Україною найкращих значень показників репрезентанта третього кластера країн за рівнем економічної безпеки (Румунії)	4,3	-	0,4622	0,83	-	0,14674	0,60894

Імітаційна модель процесу забезпечення економічної безпеки України

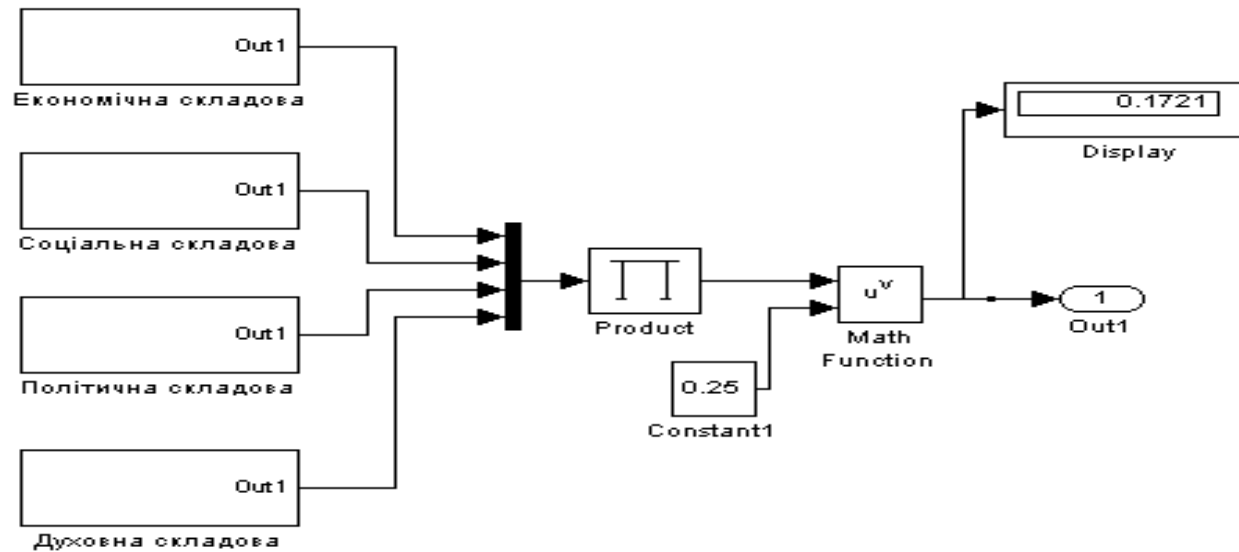

Умовні позначення: Out1 (порт вхідного сигналу) – subsystemи процесу забезпечення економічної безпеки країни: економічна, соціальна, політична, духовна; Product – перемноження інтегральних показників, що характеризують окремі складові безпеки національної економіки; Блок-суматор – добуток subsystem, які були виділені за складовими безпеки національної економіки; Constant – знаходження значення комплексного показника безпеки національної економіки країни; Display – виведення результатів розрахунку показника; Out1 (порт вихідного сигналу) – розраховане значення комплексного показника безпеки економіки країни.

Підсистема «Економічна складова»

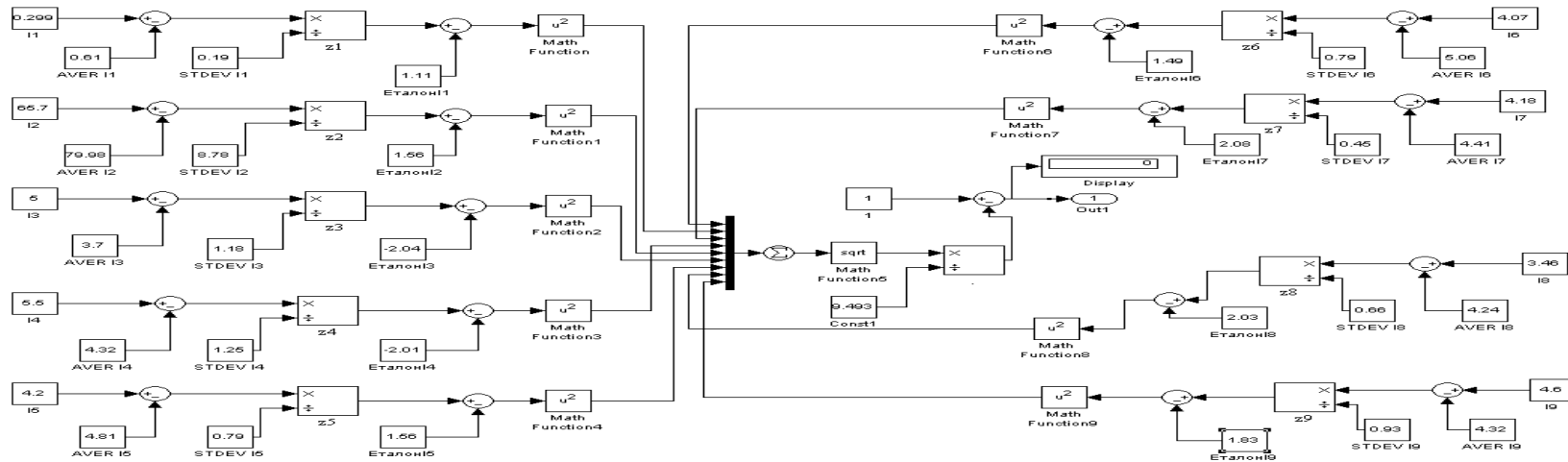

Умовні позначення: блоки-константи: I1 – економічна глобалізація, I2 – нерівномірність економічного розвитку, I3 – рівень економічної нестабільності, I4 – макроекономічне середовище, I5 – інфраструктура, I6 – ефективність робочої сили, I7 – рівень розвитку фінансового ринку, I8 – розмір ринку; Out1 (порт вихідного сигналу із підсистеми «Економічна складова») — розраховане значення комплексного показника безпеки національної економіки країни; блоки «AVER1»-«AVER9» – відображення середніх значень відповідних індексів; блоки «STDEV1»-«STDEV9» – відображення їх середньоквадратичних відхилень; блоки «Etalon1»-«Etalon9» – відображення значень точки-еталону.

Порівняння сценаріїв забезпечення економічної безпеки України

Сценарій	Інтегральний показник економічної безпеки країни	Приріст інтегрального показника відносно базового сценарію, %	Ранг сценарію
Сценарій покращення захисту від загроз в економічній, соціальній, політичній, духовній сфері	0,145	55,9	1
Базовий сценарій	0,048	-	2
Сценарій погіршення захисту від загроз в духовній сфері	0,087	-7	3

## Система стратегічних документів в сфері забезпечення економічної безпеки України

*Концептуальні засади безпеки національної економіки*





**Організаційний підхід до стратегічного планування економічної безпеки країни**



## Пріоритетність складових та загроз економічній безпеці України

1. Політична складова	2. Економічна складова
<p>1.1. дестабілізація національної грошової одиниці у формі обвальної девальвації, з умовлена посиленням кризових макроекономічних тенденцій і зовнішніх дисбалансів, у край обмеженими можливостями НБУ підтримати пропозицію на валютному ринку економічними методами на тлі формування значного дефіциту валютних надходжень та панічних настроїв населення;</p> <p>1.2. поширення корупції в органах державної влади, зрощення бізнесу і політики, організованої злочинної діяльності;</p> <p>1.3. велика боргова залежність держави, критичні обсяги державних зовнішнього і внутрішнього боргів, нераціональне використання іноземних кредитів;</p> <p>1.4. залежність процесу реформування економіки від надання іноземних кредитів та іншої іноземної допомоги, втрата фінансової самостійності у вирішенні соціально-економічних питань та власної фінансової інфраструктури;</p> <p>1.5. зростання тіньового сектору економіки, що є наслідком деформації підприємницького середовища, погіршення умов ведення бізнесу, непрозорості механізмів розпорядження бюджетними коштами;</p> <p>1.6. неефективність використання паливно-енергетичних ресурсів, недостатні темпи диверсифікації джерел їх постачання та відсутність активної політики енергозбереження, що створює загрозу енергетичній безпеці держави;</p> <p>1.7. недостатня ефективність контролю за дотриманням вимог Конституції і виконання законів України;</p> <p>1.8. неефективність державного регулювання та управління соціально-економічними процесами, ослаблення системи державного регулювання і контролю у сфері економіки;</p> <p>1.9. невідповідність програм реформування економіки країни і результатів їх здійснення визначеним соціальним пріоритетам.</p>	<p>2.1. неефективність банківської системи, її неспроможність забезпечувати кредитування реального сектора, брак довіри до неї з боку населення нераціональний розподіл банківською системою кредитних ресурсів у стратегічно важливі види економічної діяльності;</p> <p>2.2. значне падіння обсягів виробництва;</p> <p>2.3. недостатня диверсифікація джерел постачання енергоносіїв, насамперед нафти, природного газу та ядерного палива, що формує залежність від поставок імпортного палива, переважно з РФ, та є інструментом політичного тиску на Україну;</p> <p>2.4. високий рівень матеріало- та енергомісткості виробництва, що зумовлює низьку конкурентоспроможність української продукції;</p> <p>2.5. зростання тіньової економіки;</p> <p>2.6. істотне скорочення внутрішнього валового продукту, зниження інвестиційної та інноваційної активності і науково-технічного та технологічного потенціалу, скорочення досліджень на стратегічно важливих напрямках інноваційного розвитку;</p> <p>2.7. масова збитковість підприємств, їх неспроможність здійснювати нагромадження за рахунок власних джерел.</p>

**Продовження ПЛКАТУ 17**

<b>3. Соціальна складова</b>	<b>4. Духовна складова</b>
<p>3.1. соціальна не захищеність значної частини населення, зростання бідності;</p> <p>3.2. небезпека депопуляції, загострення демографічної кризи;</p> <p>3.3. неминучість зниження рівня життя в умовах воєнної агресії;</p> <p>3.4. низький рівень заробітної плати, відсутність мотивації до праці;</p> <p>3.5. зростаючий дефіцит трудових ресурсів, старіння населення, низька економічна активність і недооцінка реальної вартості робочої сили;</p> <p>3.6. міграція населення;</p> <p>3.7. гуманітарна катастрофа на Донбасі.</p>	<p>4.1. криза довіри в соціумі. Серйозні недоліки у функціонуванні судової влади, що підривають довіру населення до держави і права, обмежують захист прав і свобод громадян, загрожують законним інтересам господарюючих суб'єктів;</p> <p>4.2. порушення з боку органів державної влади та органів місцевого самоврядування Конституції і законів України, прав і свобод людини і громадянина, в тому числі при проведенні виборчих кампаній;</p> <p>4.3. переважання в діяльності управлінських структур особистих, корпоративних, регіональних інтересів над загальнонаціональними;</p> <p>4.4. свідомі чи несвідомі дії представників вищих органів державної влади та управління, які шкодять державі і національним інтересам;</p> <p>4.5. загроза посягань з боку окремих груп та осіб на державний суверенітет, територіальну цілісність, економічний, науково-технічний і оборонний потенціал України, права і свободи громадян.</p>

**РОЗРОБНИК:**

---

Губарєва Ірина Олегівна      Завідувач сектору енергетичної безпеки та енергозбереження НДЦ ІПР НАН України,  
д.е.н., доцент

---